

Elektrischer Durchlaufofen AP 400-36-2800



Leistungsmerkmale:

Leistung:	36,0 KW
max. Temperatur:	500 Grad
Heizstreckenlänge:	2.800 mm
Gesamtlänge:	4.000 mm
Gesamtbreite:	800 mm
Gurtbreite:	440 mm
Durchlaufhöhe:	130 mm

3 P.I.D. Temperaturkontrollgeräte
3 Ventilatoren

Der Ofen hat folgende Standardausrüstung:

- Transportband aus rostfreiem Stahl mit nahtlosen, hochgestellten Bandseiten
- stufenlos regelbare Durchlaufgeschwindigkeit von 1-50 Minuten
- wärmeisolierte untere Bandstrecke und Ofen-Öffnungen
- verstellbare und demontierbare Laufrollen
- 24 Stundentimer
- Magnetrelais zur elektronischen Temperatursteuerung
- Verstärkte Isolierung von 125 mm
- Lackierung mit Pulverbeschichtung
- Elektrische Heizstabanschlüsse nur von einer Seite
- U-förmige Heizstäbe mit hoher Belastungsreserve

Erweiterungsmöglichkeiten:

- 2-Kanaltimer, um zwei verschiedene Funktionen zu steuern
- Wochentimer
- Temperaturschreiber

Service und Garantie:

- Der Service wird von der Fa. Braun GmbH durchgeführt.
- Die Garantie für alle Schäden, welche in den Verantwortungsbereich des Herstellers fallen, beträgt 12 Monate.
- Die elektrische Ausrüstung der Maschine ist nach "VDE".
- Die Maschine entspricht "CE".



BRAUN Federdraht Vertriebs GmbH

Goethestraße 15 - D-35756 Mittenaar 3
Telefon 02778 - 91260 -
Telefax 02778 - 912620

eMail: info@federdraht.de



Bild 1 Seitenansicht



Bild 2 Kopfansicht

Bitte informieren Sie uns über neu entstandene Fragen.

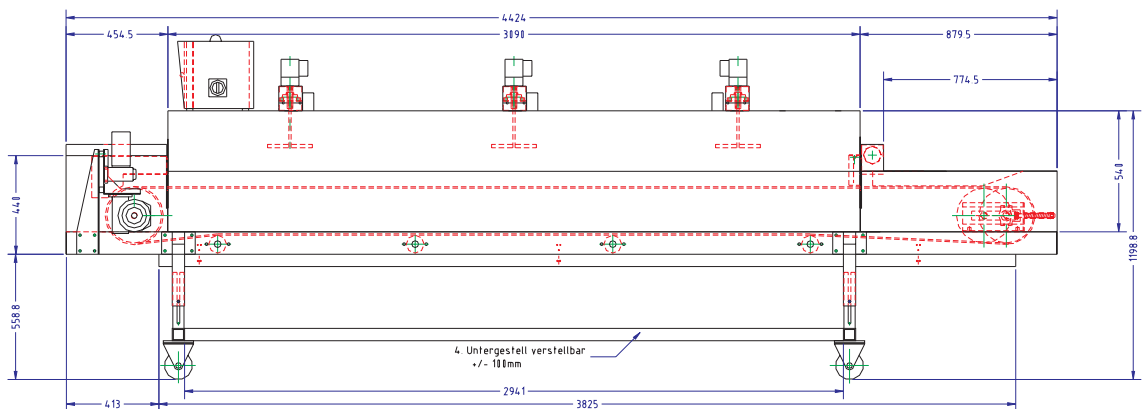
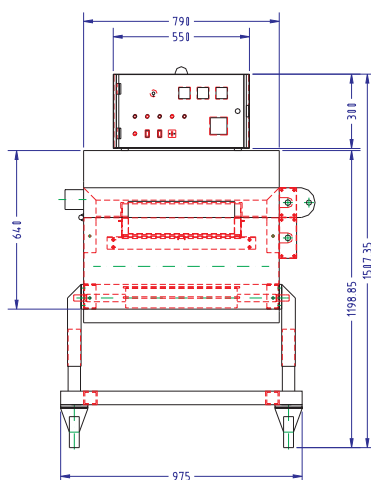
Über Ihr weiteres Interesse würden wir uns sehr freuen und verbleiben